



# VIDEOBAR VB1 MUD RING

## Package Contents

Contenido de la caja

Contenu de l'emballage

Verpackungsinhalt

Contenuto della confezione

Inhoud van de doos

Innhold i pakken

Zawartość opakowania

扬声器接线

揚聲器接線

パッケージ内容

محتويات العبوة

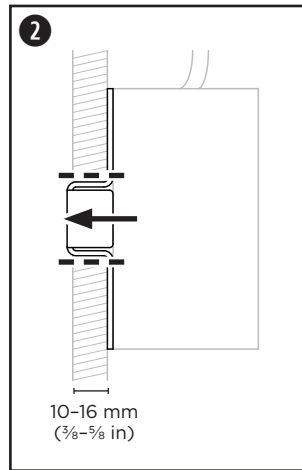
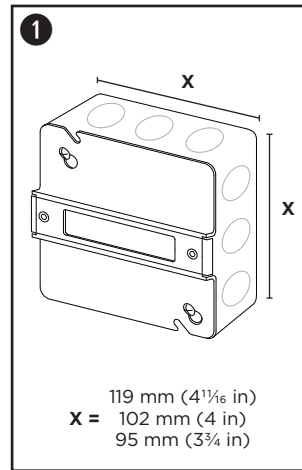
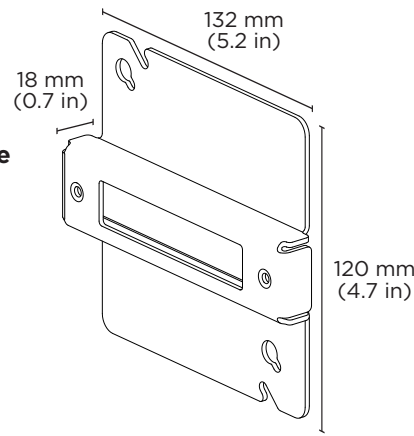

## ENGLISH

Please read and keep all safety, security, and use instructions.

This product is intended for installation by professional installers only! This document is intended to provide professional installers with basic installation and safety guidelines for this product in typical fixed-installation systems. Please read this document and all safety warnings before attempting installation.

### WARNINGS/CAUTIONS

All Bose products must be installed in accordance with local, state, federal and industry regulations. It is the installer's responsibility to ensure installation of the loudspeakers and mounting system is performed in accordance with all applicable codes, including local building codes and regulations. Consult the local authority having jurisdiction before installing this product.

Do not make unauthorized alterations to this product.

This product is not intended for installation or use in wet locations.

This mud ring is designed for use with Bose Videobar products only. Use of this mud ring with other products may lead to a hazardous condition which could result in injury.

Only for mounting to metal 2-gang boxes: 119 x 119 mm (4 1/16 x 4 1/16 in), 102 x 102 mm (4 x 4 in), and 95 x 95 mm (3 3/4 x 3 3/4 in). Do not mount to any other box.

Wall use only. For fixture support of 4.5 kg (9.9 lb) or less.

This mud ring is intended for use with wallboard with a maximum thickness of 16 mm (5/8 in).

For use with new work boxes only.

For use with low-voltage Class 2 wiring only.

### Installation Instructions

Attach the mud ring to the electrical box (see Figure 1).

The protruding part of the mud ring should fit into a hole cut into the wallboard: 134 mm (5.3 in) wide and 38 mm (1.5 in) high. The wallboard should not be thicker than 16 mm (5/8 in) (see Figure 2).

Use the two table-stand screws (labeled **A**) included with the Bose Videobar VB1 to attach the hinged brackets of the VB1 to the two screwholes on either side of the opening on the mud ring (see Figure 3).

For more information, see the owner's guide online at [worldwide.Bose.com/Support/VB1](http://worldwide.Bose.com/Support/VB1).

### Regulatory Information

Model/型号: MRI

Dimensions (height x width x depth): 120 mm x 132 mm x 18 mm (4.7 in x 5.2 in x 0.7 in)

Net Weight: 0.29 kg (0.65 lb)

Date of Manufacture: The eighth digit in the serial number indicates the year of manufacture; "1" is 2011 or 2021.

China Importer: Bose Electronics (Shanghai) Company Limited, Part C, Plant 9, No. 353 North Riyang Road, China (Shanghai) Pilot Free Trade Zone

EU Importer: Bose Products B.V., Gorslaan 60, 1441 RG Purmerend, The Netherlands

Mexico Importer: Bose de México, S. de R.L. de C.V., Paseo de las Palmas 405-204, Lomas de Chapultepec, 11000 México, D.F. For service or importer information, call +5255 (5202) 3545.

Taiwan Importer: Bose Taiwan Branch, 9F-A1, No. 10, Section 3, Minsheng East Road, Taipei City 104, Taiwan. Phone Number: +886-2-2514 7676

Bose Corporation Headquarters: 1-877-230-5639

Bose and Videobar are trademarks of Bose Corporation. ©2021 Bose Corporation. No part of this work may be reproduced, modified, distributed or otherwise used without prior written permission.

### Warranty Information

This product is covered by a limited warranty.

For warranty details, visit [pro.Bose.com/warranty](http://pro.Bose.com/warranty).

## ESPAÑOL

Lea y conserve todas las instrucciones de uso, protección y seguridad.

Este producto está diseñado para ser instalado únicamente por instaladores profesionales. Este documento está diseñado para proveer las pautas de seguridad e instalación básicas a los instaladores profesionales de este producto en sistemas de instalación fija comunes. Lea este documento y todas las advertencias de seguridad antes de comenzar la instalación.

### ADVERTENCIAS/PRECAUCIONES

Todos los productos Bose deben instalarse conforme a las leyes locales, estatales, federales y del sector. Es responsabilidad del instalador garantizar que la instalación del sistema de soporte y los altavoces se realice conforme a los códigos aplicables, incluidos los códigos y las reglamentaciones de construcción locales. Consulte a la autoridad local competente antes de instalar este producto.

No realice alteraciones no autorizadas a este producto.

Este producto no está diseñado para ser instalado ni utilizado en lugares húmedos.

Este marco empotrable está diseñado para ser utilizado únicamente con productos Bose Videobar.

El uso de este marco empotrable con otros productos puede derivar en una condición peligrosa que podría provocar lesiones.

Solo para montaje en cajas de metal de 2 empalmes: 119 x 119 mm (4 1/16 x 4 1/16"), 102 x 102 mm (4 x 4") y 95 x 95 mm (3 3/4 x 3 3/4"). No montar en ninguna otra caja.

Solo para uso en pared. Para soporte de elementos fijos de 4.5 kg (9.9 libras) o menos.

Este marco empotrable está diseñado para usarse con un panel de yeso de un grosor máximo de 16 mm (5/8").

Solo para uso con cajas de trabajo nuevas.

Solo para uso con cableado Clase 2 de bajo voltaje.

### Instrucciones de instalación

Coloque el marco empotrable en la caja eléctrica (consulte la Figura 1).

La parte sobresaliente del marco empotrable debe encajar en un orificio hecho en el panel de yeso: 134 mm (5.3") de ancho y 38 mm (1.5") de alto. El panel de yeso no debe tener un grosor superior a 16 mm (5/8") (consulte la Figura 2).

Utilice los 2 tornillos del soporte de mesa (con la etiqueta **A**) incluidos con la Bose Videobar VB1 para fijar los soportes articulados de la VB1 en los 2 orificios para tornillos en cualquiera de los lados de la apertura del marco empotrable (consulte la Figura 3). Para obtener más información, consulte la guía del propietario en línea en [worldwide.Bose.com/Support/VB1](http://worldwide.Bose.com/Support/VB1).

### Información normativa

Modelo/型号: MRI

Dimensiones (alto x ancho x profundidad): 120 mm x 132 mm x 18 mm (4.7" x 5.2" x 0.7")

Peso neto: 0.29 kg (0.65 lb)

Fecha de fabricación: El octavo dígito del número de serie indica el año de fabricación; p. ej., "1" es 2011 o 2021.

Importador para China: Bose Electronics (Shanghai) Company Limited, Part C, Plant 9, nro. 353 North Riyang Road, China (Shanghai), Zona franca piloto

Importador para la UE: Bose Products B.V., Gorslaan 60, 1441 RG Purmerend, Países Bajos

Importador para México: Bose de México, S. de R.L. de C.V., Paseo de las Palmas 405-204, Lomas de Chapultepec, 11000 México, D.F. Para obtener información del servicio o del importador, llame al +5255 (5202) 3545.

Importador para Taiwán: Bose Taiwan Branch, 9F-A1, N° 10, Section 3, Minsheng East Road, Taipei City 104, Taiwán. Número telefónico: +886-2-2514 7676

Oficinas centrales de Bose Corporation: 1-877-230-5639

Bose y Videobar son marcas comerciales de Bose Corporation. ©2021 Bose Corporation. Ninguna parte de este trabajo podrá reproducirse, modificarse, distribuirse ni usarse sin un permiso previo por escrito.

### Información de la garantía

Este producto está cubierto con una garantía limitada.

Para ver los detalles de la garantía, visite [pro.Bose.com/warranty](http://pro.Bose.com/warranty).

## FRANÇAIS

Lisez et conservez à portée de main toutes les consignes de sécurité et le mode d'emploi.

Ce produit doit être installé par un technicien professionnel ! Ce document est destiné à fournir aux techniciens professionnels les directives de montage et de sécurité relatives à ce produit dédié à une installation fixe. Veuillez lire ce document, ainsi que l'ensemble des avertissements de sécurité avant de procéder à l'installation.

### AVERTISSEMENTS/PRÉCAUTIONS

Tous les produits Bose doivent être installés dans le respect des réglementations locales et nationales. L'installateur est responsable du respect de tous les codes et règlements locaux et nationaux en vigueur applicables à l'installation et au montage des enceintes. Consultez les autorités locales compétentes avant d'installer ce produit.

Veuillez à ne pas effectuer de modifications non autorisées sur ce produit.

Ce produit n'est pas destiné à être installé ou utilisé dans des environnements humides.

Le cadre de montage est conçu pour une utilisation avec des produits Bose Videobar uniquement. Utiliser ce cadre de montage avec d'autres produits peut entraîner une situation dangereuse susceptible de provoquer des blessures.

Uniquement pour le montage sur des coffrets métalliques doubles : 119 x 119 mm, 102 x 102 mm, et 95 x 95 mm. Ne le montez pas sur un autre coffret.

Fixation murale uniquement. Pour un support de fixation de 4,5 kg ou moins.

Ce cadre de montage est destiné à être utilisé avec des cloisons murales d'une épaisseur maximale de 16 mm. Pour une utilisation avec de nouveaux coffrets uniquement.

Pour une utilisation avec un câblage basse tension de classe 2 uniquement.

### Instructions d'installation

Fixez le cadre de montage au coffret électrique (voir figure 1).

La partie saillante du cadre de montage doit s'insérer dans un trou découpé dans la cloison murale : 134 mm de large et 38 mm de haut. La cloison murale ne doit pas avoir plus de 16 mm d'épaisseur (voir figure 2).

Utilisez les deux vis pour pied de table (repère **A**) inclus avec la Bose Videobar VB1 pour fixer les supports articulés de la VB1 aux deux trous de vis de chaque côté de l'ouverture du cadre de montage (voir figure 3). Pour plus d'informations, consultez la notice d'utilisation en ligne sur [worldwide.Bose.com/Support/VB1](http://worldwide.Bose.com/Support/VB1).

### Informations réglementaires

Modèle/型号 : MRI

Dimensions (hauteur x largeur x profondeur): 120 mm x 132 mm x 18 mm (4,7 po x 5,2 po x 0,7 po)

Poids net : 0,29 kg (0,65 lb)

Date de fabrication : le huitième chiffre du numéro de série indique l'année de fabrication ; par exemple, « 1 » correspond à 2011 ou à 2021.

Importateur pour la Chine : Bose Electronics (Shanghai) Company Limited, Part C, Plant 9, No. 353 North Riyang Road, China (Shanghai) Pilot Free Trade Zone

Importateur pour l'UE : Bose Products B.V., Gorslaan 60, 1441 RG Purmerend, Pays-Bas

Importateur pour le Mexique : Bose de México, S. de R.L. de C.V., Paseo de las Palmas 405-204, Lomas de Chapultepec, 11000 México, D.F. Pour plus d'informations sur l'importateur et le service, appelez le +5255 (5202) 3545.

Importateur pour Taiwan : Bose Taiwan Branch, 9F-A1, No. 10, Section 3, Minsheng East Road, Taipei City 104, Taiwan. Numéro de téléphone : +886-2-2514 7676

Siège de Bose Corporation : 1-877-230-5639

Bose et Videobar sont des marques commerciales de Bose Corporation. ©2021 Bose Corporation. Toute reproduction, modification, distribution ou autre utilisation, même partielle, de ce document est interdite sans autorisation écrite préalable.

### Informations relatives à la garantie

Cet appareil est couvert par une garantie limitée.

Pour avoir plus d'information sur la garantie, visitez [pro.Bose.com/warranty](http://pro.Bose.com/warranty).

## DEUTSCH

Bitte lesen Sie alle Sicherheitshinweise und Gebrauchsanleitungen durch und bewahren Sie sie auf.

Dieses Produkt darf nur von fachkundigen Monteuren installiert werden! Dieses Dokument soll fachkundigen Monteuren grundlegende Installations- und Sicherheitsrichtlinien für dieses Produkt in typischen Festinstallationen bieten. Bitte lesen Sie dieses Dokument und alle Sicherheitshinweise vor der Installation durch.

### WARNHINWEISE

Alle Produkte von Bose müssen gemäß den örtlichen und staatlichen Vorschriften sowie gemäß allen Branchenbestimmungen installiert werden. Der Monteur ist dafür verantwortlich, sicherzustellen, dass die Installation der Lautsprecher und der Halterung gemäß allen geltenden Vorschriften durchgeführt wird, einschließlich örtlicher Bauvorschriften und -bestimmungen. Wenden Sie sich vor der Installation dieses Produkts an die zuständige abnehmende Behörde.

Nehmen Sie keine nicht genehmigten Änderungen an diesem Produkt vor.

Dieses Produkt ist nicht für die Installation oder Verwendung in Feuchträumen geeignet.

Diese Montageplatte ist ausschließlich für die Verwendung mit Bose Videobar Produkten vorgesehen.

Bei Verwendung dieser Montageplatte mit anderen Produkten kann es unter Umständen zu gefährlichen Situationen kommen, die zu Verletzungen führen können.

Nur für die Montage an Verteilerkästen aus Metall: 119 x 119 mm, 102 x 102 mm und 95 x 95 mm.

Montieren Sie die Montageplatte nicht an anderen Schaltkästen.

Nur für die Wandmontage. Für Vorrichtungshalterungen von max. 4,5 kg.

Diese Montageplatte ist ausschließlich für die Verwendung mit Gipskartonplatten mit einer maximalen Stärke von 16 mm vorgesehen.

Nur für die Verwendung mit neuen Schaltkästen, die vor der Fertigstellung an der Wand angebracht wurden.

Nur für die Verwendung in Class 2-Verkabelung mit niedriger Spannung.

### Installationsanleitung

Bringen Sie die Montageplatte an den Schaltkasten an (siehe Abbildung 1).

Der überstehende Teil der Montageplatte sollte in ein in die Gipsplatte geschnittenes Loch passen: 134 mm Breite und 38 mm Höhe. Die Gipsplatte sollte nicht dicker als 16 mm sein (siehe Abbildung 2).

Verwenden Sie die zwei Tischstativschrauben (gekennzeichnet mit **A**), die der Bose Videobar VB1 beiliegen, um die ausklappbaren Halterungen der VB1 an den zwei Schraublöchern auf beiden Seiten der Öffnung an der Montageplatte zu befestigen (siehe Abbildung 3). Weitere Informationen finden Sie in der Bedienungsanleitung online unter [worldwide.Bose.com/Support/VB1](http://worldwide.Bose.com/Support/VB1).

### Gesetzliche Hinweise

Modell/型号: MRI

Abmessungen (Höhe x Breite x Tiefe): 120 mm x 132 mm x 18 mm

Nettogewicht: 0,29 kg

Herstellungsdatum: Die achte Ziffer in der Seriennummer gibt das Herstellungsjahr an; „1“ ist 2011 oder 2021.

Importeur aus China: Bose Electronics (Shanghai) Company Limited, Part C, Plant 9, No. 353 North Riyang Road, China (Shanghai) Pilot Free Trade Zone

Importeur aus der EU: Bose Products B.V., Gorslaan 60, 1441 RG Purmerend, Niederlande

Importeur aus Mexiko: Bose de México, S. de R.L. de C.V., Paseo de las Palmas 405-204, Lomas de Chapultepec, 11000 México, D.F. Importeur- oder Serviceinformationen erhalten Sie unter +5255 (5202) 3545.

Importeur aus Taiwan: Bose Taiwan Branch, 9F-A1, No. 10, Section 3, Minsheng East Road, Taipei City 104, Taiwan. Tel.: +886-2-2514 7676

Hauptsitz der Bose Corporation: 1-877-230-5639

Bose und Videobar sind Marken der Bose Corporation. ©2021 Bose Corporation. Dieses Dokument darf ohne vorherige schriftliche Genehmigung weder ganz noch teilweise reproduziert, verändert, vertrieben oder in anderer Weise verwendet werden.

### Garantiehinweise

Für dieses Produkt gilt eine eingeschränkte Garantie.

Informationen zur Gewährleistung finden Sie unter [pro.Bose.com/warranty](http://pro.Bose.com/warranty).



February 2021

AM865711 Rev. 00

PROBOSE.COM

Framingham, MA 01701-9168 USA

©2021 Bose Corporation. All rights reserved.





## ITALIANO

**Leggere e conservare tutte le istruzioni per la sicurezza, la tutela delle persone e l'uso del prodotto.**

**Questo prodotto deve essere installato esclusivamente da installatori professionisti.** Il presente documento ha lo scopo di fornire agli installatori professionisti le istruzioni di base per l'installazione di questo prodotto in tipici sistemi da installazione fissa. Prima dell'installazione, leggere questo documento e le avvertenze sulla sicurezza.

### AVVISI/AVVERTENZE

Tutti i prodotti Bose devono essere installati in conformità con gli standard locali, statali, federali e di settore. È responsabilità dell'installatore assicurare che l'installazione dei diffusori e del sistema di montaggio venga eseguita in conformità con le normative vigenti, compresi i regolamenti edilizi locali. Prima di installare il prodotto, chiedere informazioni all'autorità locale preposta.

Non apportare alterazioni non autorizzate al prodotto.

Il prodotto non deve essere installato né utilizzato in presenza di umidità.

Il box d'incasso cavi a muro è progettato per essere utilizzato esclusivamente con prodotti Bose Videobar. L'utilizzo del box d'incasso cavi a muro con altri prodotti può determinare condizioni di pericolo, con conseguenti infortuni.

Solo per fissaggio su scatola metallica di tipo 2-gang: 119 × 119 mm, 102 × 102 mm e 95 × 95 mm. Non fissare su nessun altro tipo di box.

Solo per utilizzo a parete. Per il supporto di pesi non superiori a 4,5 kg.

Il box d'incasso cavi a muro è destinato all'utilizzo con pannelli in cartongesso di spessore non superiore a 16 mm.

Da utilizzare esclusivamente con scatole da lavoro nuove.

Da utilizzare esclusivamente con cablaggi per basse tensioni di Classe 2.

### Istruzioni di installazione

Fissare il box d'incasso cavi a muro alla scatola (vedere la Figura 1).

La parte sporgente del box d'incasso cavi a muro deve entrare in un foro ricavato nel pannello in cartongesso: 134 mm di larghezza x 38 mm di altezza. Il pannello in cartongesso non deve avere uno spessore superiore a 16 mm (vedere la Figura 2).

Utilizzare le due viti per supporto da tavolo (contrassegnate con **A**) in dotazione con la Bose Videobar VBI per fissare le staffe incardinate dell'unità VBI ai due fori su entrambi i lati dell'apertura sul box a muro (vedere la Figura 3). Per ulteriori informazioni, consultare il manuale di istruzioni online all'indirizzo **worldwide.Bose.com/Support/VBI**.

#### Informazioni sulle normative

**Modello/型号:** MRI

**Dimensioni** (altezza × larghezza × profondità): 120 mm × 132 mm × 18 mm

**Peso netto:** 0,29 kg

**Data di produzione:** l'ottava cifra del numero di serie corrisponde all'anno di produzione; ad esempio "1" indica 2011 o 2021.

**Importatore per la Cina:** Bose Electronics (Shanghai) Company Limited, Part C, Plant 9, No. 353 North Riyang Road, China (Shanghai) Pilot Free Trade Zone

**Importatore per l'UE:** Bose Products B.V., Gorslaan 60, 1441 RG Purmerend, Paesi Bassi

**Importatore per il Messico:** Bose de México, S. de R.L. de C.V., Paseo de las Palmas 405-204, Lomas de Chapultepec, 11000 México, D.F. Per informazioni su importatori e servizi, chiamare il numero +5255 (5202) 3545.

**Importatore per Taiwan:** Bose Taiwan Branch, 9F-A1, No.10, Section 3, Minsheng East Road, Taipei City 104, Taiwan. N. telefono: +886-2-2514 7676

**Sede principale di Bose Corporation:** 1-877-230-5639

Bose e Videobar sono marchi commerciali di Bose Corporation. ©2021 Bose Corporation. Nessuna parte di questo documento può essere riprodotta, modificata, distribuita o usata in altro modo senza previa autorizzazione scritta.

<p><b>Informazioni sulla garanzia</b></p> Questo prodotto è coperto da una garanzia limitata. Per i dettagli sulla garanzia, visitare <b>pro.Bose.com/warranty</b> .
--

## NEDERLANDS

**Lees alle veiligheids- en beveiligingsinstructies en de gebruiksaanwijzing door en bewaar deze.**

**Dit product is uitsluitend bestemd voor installatie door professionele installateurs!** Dit document is bedoeld om professionele installateurs essentiële installatie- en veiligheidsrichtlijnen te bieden voor dit product in standaardsystemen voor vaste installatie. Lees dit document en alle veiligheidswaarschuwingen voordat u een systeem probeert te installeren.

### WAARSCHUWINGEN

Alle Bose-producten moeten worden geïnstalleerd volgens de plaatselijke en landelijke voorschriften en industriënormen.

Het is de verantwoordelijkheid van de installateur om ervoor te zorgen dat de installatie van de luidsprekers en het montagesysteem gebeurt met inachtneming van alle van toepassing zijnde voorschriften, waaronder plaatselijke bouwvoorschriften. Neem contact op met de juiste plaatselijke overheidsinstanties voordat u dit product installeert.

Eer mogen geen wijzigingen aan dit product worden aangebracht door onbevoegden.

Dit product is niet bedoeld voor installatie of gebruik op natte locaties.

Deze elektrotrap is uitsluitend bedoeld voor gebruik met Bose Videobar-producten. Gebruik van deze elektrotrap met andere producten kan leiden tot gevaarlijke situaties en mogelijk letsel.

Alleen voor montage op metalen kabeldozen met 2 spruiten: 119 × 119 mm, 102 × 102 mm en 95 × 95 mm. Bevestig niet op een andere doos.

Alleen voor wandmontage. Voor montage van 4,5 kg of minder.

Deze elektrotrap is bedoeld voor wandplaten met een maximale dikte van 16 mm.

Alleen voor gebruik met inbouwdozen.

Alleen voor gebruik met laagspanningsbedrading van klasse 2.

### Installatie-instructies

Bevestig de elektrotrap aan de contactdoos (zie afbeelding 1).

Het uitstekende deel van de elektrotrap moet in een gat in de wandplaat passen: 134 mm breed en 38 mm hoog. De wandplaat mag niet dikker zijn dan 16 mm (zie afbeelding 2).

Gebruik de twee schroeven van het tafelstatief (**A**) die bij de Bose Videobar VBI zijn meegeleverd om de scharnierende beugels van de VBI te bevestigen in de twee schroefgaten aan weerszijden van de elektrotrap (zie afbeelding 3). Raadpleeg voor meer informatie de online gebruikershandleiding op **worldwide.Bose.com/Support/VBI**.

### Wettelijk verplichte informatie

**Model/型号:** MRI

**Afmetingen** (hoogte × breedte × diepte): 120 mm × 132 mm × 18 mm

**Nettogewicht:** 0,29 kg

**Fabricagedatum:** Het achtste cijfer in het serienummer geeft het fabricagejaar aan. "1" is 2011 of 2021.

**Importeur in China:** Bose Electronics (Shanghai) Company Limited, Part C, Plant 9, No. 353 North Riyang Road, China (Shanghai) Pilot Free Trade Zone

**Importeur in de EU:** Bose Products B.V., Gorslaan 60, 1441 RG Purmerend, Nederland

**Importeur in Mexico:** Bose de México, S. de R.L. de C.V., Paseo de las Palmas 405-204, Lomas de Chapultepec, 11000 México, D.F. Bel voor informatie over services of importeurs naar +5255 (5202) 3545.

**Importeur in Taiwan:** Bose Taiwan Branch, 9F-A1, No.10, Section 3, Minsheng East Road, Taipei City 104, Taiwan. Telefoonnummer: +886 2 25 14 76 76

**Hoofdkantoor Bose Corporation:** 1 877 230 5639

Bose en Videobar zijn handelsmerken van Bose Corporation. ©2021 Bose Corporation. Niets in deze uitgave mag worden gereproduceerd, gewijzigd, gedistribueerd of op andere wijze worden gebruikt zonder voorafgaande schriftelijke toestemming.

<p><b>Garantie-informatie</b></p> Dit product wordt gedekt door een beperkte garantie. Ga naar <b>pro.Bose.com/warranty</b> voor garantie-informatie.
---

## NORSK

**Les og ta vare på alle sikkerhets- og bruksinstruksjoner.**

**Dette produktet skal bare monteres av profesjonelle montører!** Formålet med dette dokumentet er å gi profesjonelle montører grunnleggende monterings- og sikkerhetsveiledning for dette produktet i typiske fastmonteringsystemer. Les dette dokumentet og alle sikkerhetsadvarsler før du starter monteringen.

### ADVARSLER/FORHOLDSREGLER

Alle Bose-produkter må monteres i henhold til bransjeforskrifter og lokale og nasjonale forskrifter. Det er montørens ansvar å sikre at monteringen av høyttalerne og monteringssystemet utføres i henhold til alle gjeldende forskrifter, inkludert lokale byggeforskrifter og bestemmelser. Kontakt de lokale myndighetene som har domsmyndighet før du monterer dette produktet.

Ikke foreta uautoriserte endringer på dette produktet.

Dette produktet er ikke egnet for montering utendørs eller på våte steder.

Denne utføringsringen er utformet for bruk med Bose Videobar-produkter. Bruk av denne utføringsringen sammen med andre produkter kan føre til farlige situasjoner og personskade.

Bare for montering på 2-gang stikkontakt i metall: 119 × 119 mm (4 1⁄16 × 4 1⁄16 tommes), 102 × 102 mm (4 × 4 tommes), and 95 × 95 mm (3 3⁄4 × 3 3⁄4 tommes). Ikke monter til noen annen boks.

Kun til bruk på veggen. For festestøtte på 4,5 kg eller mindre.

Denne utføringsringen skal brukes på en veggplate med maksimal tykkelse på 16 mm (5⁄8 tommes).

Bare til bruk med nye stikkontakter.

Bare for bruk med lavspenningskledning i klasse 2.

#### Monteringsinstruksjoner

Fest utføringsringen til strømskapet (se figur 1).

Den utstikkende delen av utføringsringen skal passe inn i et hull som kuttet i veggplaten: 134 mm bred and 38 mm høy. Veggplaten skal ikke være tykkere enn 16 mm (5⁄8 tommes)(se figur 2).

Bruk de to bordstativskruene (merket **A**) som fulgte med Bose Videobar VBI, til å feste de hengslede brakettene på VBI til de to hullene på hver side av åpningen på utføringsringen (se figur 3). Hvis du vil ha mer informasjon, kan du se brukerhåndboken på nett på **worldwide.Bose.com/Support/VBI**.

#### Informasjon om forskrifter

**Modell/型号:** MRI

**Mål** (høyde × bredde × dybde): 120 mm × 132 mm × 18 mm

**Nettovekt:** 0,29 kg

**Produksjonsdato:** Det åttende tallet i serienummeret viser produksjonsåret: 1 er 2011 eller 2021.

**Importør i Kina:** Bose Electronics (Shanghai) Company Limited, Part C, Plant 9, No. 353 North Riyang Road, China (Shanghai) pilotfri handelssone

**Importør i EU:** Bose Products B.V., Gorslaan 60, 1441 RG Purmerend, Nederland

**Importør i Mexico:** Bose de México, S. de R.L. de C.V., Paseo de las Palmas 405-204, Lomas de Chapultepec, 11000 México, D.F. For service- eller importorinformasjon kan du ringe +5255 (5202) 3545.

**Importør i Taiwan:** Bose Taiwan Branch, 9F-A1, No. 10, Section 3, Minsheng East Road, Taipei City 104, Taiwan. Telefonnummer: +886-2-2514 7676

**Hovedkontoret til Bose Corporation:** 1-877-230-5639

Bose og Videobar er varemerker som tilhører Bose Corporation. ©2021 Bose Corporation. Ingen del av dette arbeidet kan bli reproduert, endret, distribuert eller på annen måte brukt uten skriftlig tillatelse på forhånd.

<p><b>Garantiinformasjon</b></p> Dette produktet er dekket av en begrenset garanti. Hvis du vil ha informasjon om garanti, går du til <b>pro.Bose.com/warranty</b> .
--

## POLSKI

**Należy przeczytać i zachować wszystkie zalecenia dotyczące bezpieczeństwa, zabezpieczeń i korzystania z tego produktu.**

**Instalację niniejszego produktu może przeprowadzić wyłącznie specjalista!** Niniejszy dokument ma na celu dostarczenie profesjonalnym instalatorom podstawowych wskazówek dotyczących instalacji i bezpieczeństwa tego produktu w typowych, stałych instalacjach. Przed przystąpieniem do instalacji należy zapoznać się z niniejszym dokumentem i wszystkimi ostrzeżeniami dotyczącymi bezpieczeństwa.

### OSTRZEŻENIA/PZESTROGI

Wszystkie produkty Bose muszą być instalowane zgodnie z przepisami lokalnymi, krajowymi, federalnymi i branżowymi. Instalator jest zobowiązany zainstalować głośniki i system montażowy zgodnie ze wszystkimi obowiązującymi regulaminami, w tym regulaminami i przepisami obowiązującymi w budynku. Przed instalacją produktu należy skonsultować się z odpowiednimi władzami.

Nie wolno dokonywać modyfikacji produktu bez zezwolenia.

Ten produkt nie jest przeznaczony do instalacji ani użytkowania w wilgotnych miejscach.

Ta płytką jest przeznaczona tylko do użytku z produktem Bose Videobar. Używanie jej z innymi produktami może stwarzać zagrożenie wypadku skutkującego obrażeniami ciała

Tylko do montażu do podwójnych metalowych puszek: 119 × 119 mm (4 1⁄16 × 4 1⁄16 cala), 102 × 102 mm (4 × 4 cale) i 95 × 95 mm (3 3⁄4 × 3 3⁄4 cala). Nie montować na puszkach innego rodzaju.

Tylko do użytku na ścianie. Do mocowania osprzętu o masie do 4,5 kg (9,9 funta).

Płytką ta jest przeznaczona do stosowania w płytach kartonowo-gipsowych o maksymalnej grubości 16 mm (% cala). Do użytku wyłącznie z puszkami montowanymi przed wypohleniem ściany.

Do użytku wyłącznie z instalacją niskiego napięcia klasy 2.

#### Instrukcja instalacji

Przymocuj płytkę do puszki elektrycznej (patrz Rysunek 1).

Wystająca część płytki powinna pasować do otworu wyciętego w ścianie kartonowo-gipsowej: 134 mm (5,3 cala) szerokości i 38 mm (1,5 cala) wysokości. Płyta kartonowo-gipsowa nie powinna być grubsza niż 16 mm (% cala) (patrz Rysunek 2).

Za pomocą dwóch wkrętów (oznaczonych literą **A**) dołączonych do urządzenia Bose Videobar VBI przymocuj wsporniki na zawiasach urządzenia VBI do dwóch otworów po bokach otworu płytki (patrz Rysunek 3). Więcej informacji znajduje się w Podręczniku użytkownika na stronie **worldwide.Bose.com/Support/VBI**.

#### Informacje prawne

**Model/型号:** MRI

**Wymiary** (wysokość × szerokość × głębokość): 120 mm × 132 mm × 18 mm (4,7 cala × 5,2 cala × 0,7 cala)

**Waga netto:** 0,29 kg (0,65 lb)

**Data produkcji:** Ósma cyfra numeru seryjnego oznacza rok produkcji, np. cyfra „1” oznacza rok 2011 lub 2021.

**Importer na terenie Chin:** Bose Electronics (Shanghai) Company Limited, Part C, Plant 9, No. 353 North Riyang Road, China (Shanghai) Pilot Free Trade Zone

**Importer na terenie UE:** Bose Products B.V., Gorslaan 60, 1441 RG Purmerend, Holandia

**Importer na terenie Meksyku:** Bose de México, S. de R.L. de C.V., Paseo de las Palmas 405-204, Lomas de Chapultepec, 11000 México, D.F. Aby uzyskać informację o usługach lub importerze, zadzwoń pod numer +5255 (5202) 3545.

**Importer na terenie Tajwanu:** Bose Taiwan Branch, 9F-A1, No.10, Section 3, Minsheng East Road, Taipei City 104, Taiwan. Numer telefonu: +886-2-2514 7676

**Siedziba główna firmy Bose Corporation:** 1-877-230-5639

Bose i Videobar są znakami towarowymi firmy Bose Corporation. © 2021 Bose Corporation. Żadnej części tego dzieła nie wolno reprodukować, modyfikować, rozpowszechniać ani w inny sposób wykorzystywać bez uprzedniego uzyskania pisemnego pozwolenia.

<p><b>Informacje o gwarancji</b></p> Opisywany produkt objęty jest ograniczoną gwarancją. Szczegółowe informacje na temat gwarancji można znaleźć na stronie <b>pro.Bose.com/warranty</b> .
---

## 简体中文

**请阅读并保留所有安全、安全性和使用说明。**

**本产品仅适合由专业安装人员安装！** 本文档旨在为专业安装人员提供在典型的固定安装系统中安装此产品时适用的基本安装和安全指南。请先阅读本文档和所有安全警告，再尝试安装。

## 警告/小心

所有 Bose 产品的安装必须遵守当地、州、联邦和行业规范。安装人员有责任确保扬声器和安装系统的安装都符合适用的法规，包括当地的建筑法规和规定。安装本产品前，请咨询拥有司法权的当地监管机构。

未经授权切勿改装本产品。

本产品不适合在潮湿环境中安装和使用。

此泥环安装配件仅适用于 Bose Videobar 产品。将此泥环安装配件与其他产品一起使用可能会导致发生危险情况，进而致人受伤。

仅用于安装到金属双电气盒：119 × 119 毫米（4 1⁄16 × 4 1⁄16 英寸）、102 × 102 毫米（4 × 4 英寸）和 95 × 95 毫米（3 3⁄4 × 3 3⁄4 英寸）。请勿安装到任何其他电气盒上。

仅供入墙式使用。用于重量不超过 4.5 千克（9.9 磅）的固定装置支架。

此泥环安装配件适合与最大厚度为 16 毫米（5⁄8 英寸）的墙板一起使用。

仅适用于新的电气盒。

仅适用于低电压 2 级接线。

### 安装说明

将泥环安装配件连接到电气盒（参见图 1）。

泥环安装配件的突出部分应安装在墙板上开的一个孔中：宽度 134 毫米（5.3 英寸），高度 38 毫米（1.5 英寸）。墙板的厚度不应超过 16 毫米（5⁄8 英寸）（参见图 2）。

使用 Bose Videobar VBI 音视频一体机随附的两颗台式支架螺钉（标有 **A**）将 VBI 的铰接支架连接到泥环安装配件开口任一側的两个螺钉孔上（参见图 3）。有关详细信息，请参阅在线用户指南：**worldwide.Bose.com/Support/VBI**。

### 规范信息

**Model/型号:** MRI

**尺寸**（高 × 宽 × 深）: 120毫米 × 132毫米 × 18毫米 (4.7英寸 × 5.2英寸 × 0.7英寸)

**净重:** 约0.29 千克 (0.65 磅)

**生产日期:** 序列号中第八位数字表示生产年份；“1”表示 2011 年或 2021 年。

**中国进口商:** 博士视听系统（上海）有限公司，地址：中国（上海）自由贸易试验区日樱北路 353 号，9 号厂房 C 部位

**欧洲进口商:** Bose Products B.V., Gorslaan 60, 1441 RG Purmerend, The Netherlands

**墨西哥进口商:** Bose de México, S. de R.L. de C.V., Paseo de las Palmas 405-204, Lomas de Chapultepec, 11000 México, D.F. 有关服务或进口商信息，请致电 +5255 (5202) 3545。

**中国台湾进口商:** Bose 台湾分公司，台湾 104 台北市民生东路三段 10 号，9F-A1。电话：+886-2-2514 7676

**Bose Corporation 总部:** 1-877-230-5639

Bose 是 Bose Corporation 的商标。©2021 Bose Corporation。未经事先书面许可，不得复制、修改、发行或以其它方式使用本指南的任何部分。

<p><b>质保信息</b></p> 本产品享有有限保修。有关质保的详细信息，请访问 <b>pro.Bose.com/warranty</b> 。
---

## 繁體中文

**請閱讀並妥善保管所有安全、安全性及使用說明。**

**本產品僅限由專業安裝人員安裝！** 本文件包含本產品採一般固定式安裝系統時的相關基本安裝資訊與安全基準，以供專業安裝人員參考。在嘗試進行安裝以前，請先閱讀本文件與所有的安全警告。

### 警告/注意

所有 Bose 產品的安裝必須遵守當地、州、聯邦和行業規範。安裝人員有責任確保揚聲器和安裝系統的裝設都符合適用的法規，包括當地的建築法規和規定。安裝本产品前，請諮詢擁有司法權的當地政府機關。

未經授權請勿擅自改裝本产品。

本产品不适合在潮湿区域安装或使用。

此底圈的设计僅適用於 Bose Videobar 產品。若將此底圈用於搭配其他產品，可能導致會造成傷害的危險情況。

僅限安裝於金屬材質雙聯接線盒：119 × 119 公釐（4 1⁄16 × 4 1⁄16 吋）、102 × 102 公釐（4 × 4 吋）以及 95 × 95 公釐（3 3⁄4 × 3 3⁄4 吋）。請勿安裝於其他任何接線盒。

僅限用於牆面。適用於 4.5 公斤（9.9 磅）以下的夾具支撐。

此底圈適用於最大厚度 16 公釐（5⁄8 吋）的壁板。

僅可用於全新接線盒。

僅適用於低電壓 Class 2 配線。

### 安裝指示

將底圈固定至接線盒（請見圖 1）。

底圈的突出部分應可與壁板上的切口吻合：寬 134 公釐（5.3 吋）、高 38 公釐（1.5 吋）。壁板厚度不得超過 16 公釐（5⁄8 吋）（請見圖 2）。

使用 Bose Videobar VBI 隨附的 2 枚桌架螺絲（標示 **A**），將 VBI 的鉸鏈式支架固定至底圈開口兩側的 2 個螺絲孔中（請見圖 3）。如需更多資訊，請前往 **worldwide.Bose.com/Support/VBI** 參見使用者指南。

### 法規資訊

**Model/型號:** MRI

**尺寸**（高 × 寬 × 深）: 120公釐 × 132公釐 × 18公釐 (4.7吋 × 5.2吋 × 0.7吋)

**淨重:** 0.29 公斤 (0.65 磅)

**製造日期:** 序號第八位數代表製造年份；「1」代表 2011 或 2021。

**中國進口商:** Bose Electronics (Shanghai) Company Limited，中國（上海）自由貿易試驗區日櫻北路 353 號 9 號廠房 C 部

**歐盟進口商:** Bose Products B.V., Gorslaan 60, 1441 RG Purmerend, The Netherlands

**墨西哥進口商:** Bose de México, S. de R.L. de C.V., Paseo de las Palmas 405-204, Lomas de Chapultepec, 11000 México, D.F. 如需服務或進口商資訊，請撥打 +5255 (5202) 3545。

**台灣進口商:** Bose 台灣分公司